



COVID-19 Response— System Questions

Systeemoverzicht incl. belangrijke risico's en knooppunten

03 APRIL 2020

Draft

Systemoverzicht incl. belangrijkste actoren en processen

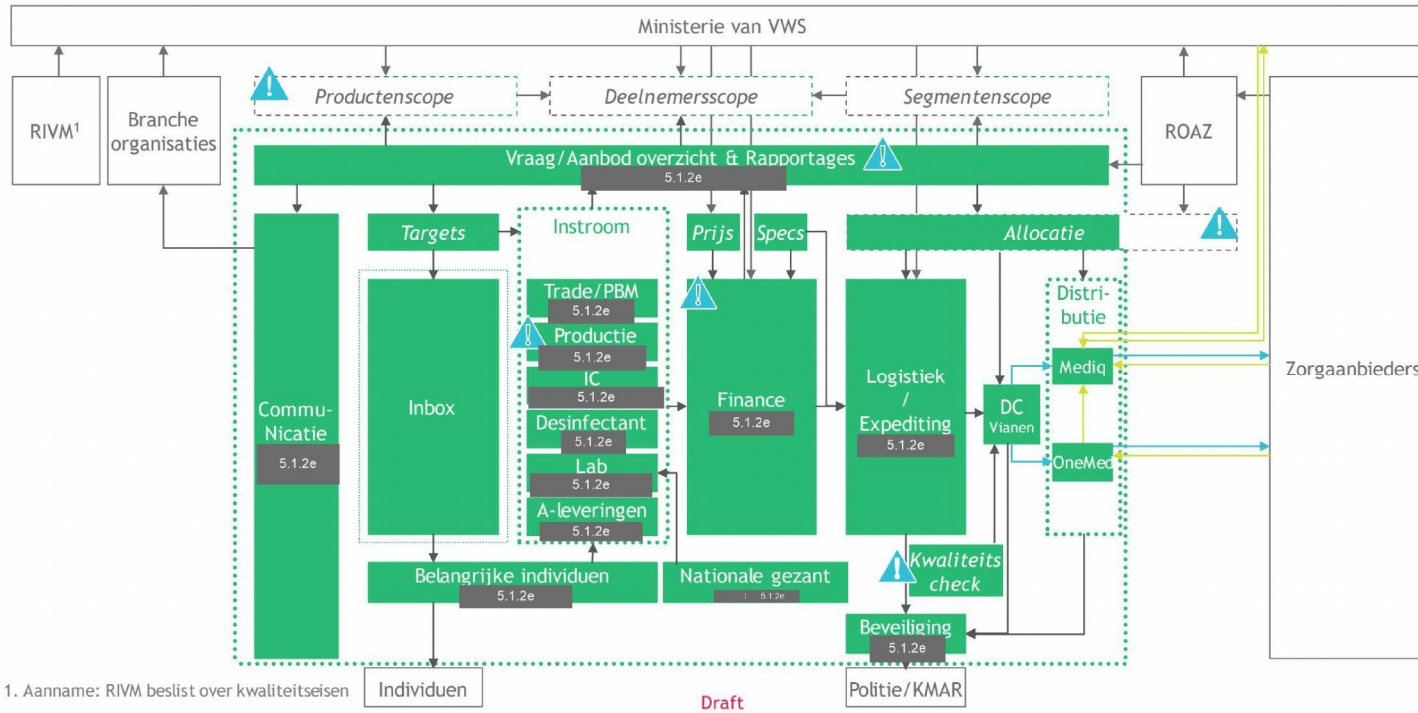

Zien nu 7 belangrijkste risico's

Productenscope: De scope is nu mogelijk ontoereikend (met name door aanvullende productieverstoringen, zowel in Hubei als bijvoorbeeld India), we hebben nog geen vraaginschattingen voor een eventueel uitgebreide scope en de organisatie is niet klaar om aanzienlijk op te schalen naar meer productcategorieën (NB: meer productcategorieën betekent ook mogelijk andere distributeurs als deelnemers, wat de complexiteit verhoogt)

Allocatie: De ROAZen moeten de allocatie doen, maar zij hebben (voor zover wij weten) nog geen model om (o.b.v. zowel aanvragen als beschikbare middelen) een allocatie op adresniveau te doen (zeker niet voor alle soorten aanbieders)

Rapportages: De data en rapportages zijn nu nog onvoldoende goed: de verschillende databronnen zijn niet gekoppeld, er wordt niet gevalideerd of deze op elkaar aansluiten en nog niet alle rapportages die nodig zijn voor een organisatie van (veel) meer dan €100mln zijn beschikbaar

Finance: De financiële afdeling heeft nog niet alle processen, systemen en middelen ingericht om de (veel) verschillende geldstromen effectief en efficiënt te administreren (incl. facturering)

Productie: Voor categorieën waar voorlopig nog geen zicht is op voldoende aanvoer, zoals protectiejassen, zou (opgeschaalde) Nederlandse productiecapaciteit gewenst zijn, maar het team is ondanks de omvang nog niet in staat voldoende grote productielijnen op te zetten

Kwaliteit: Om de kwaliteit van de middelen te waarborgen is het cruciaal dat hier een verantwoordelijke voor wordt aangewezen voor het gehele proces. Dit begint bij beoordeling vooraf (vóór de order), buiten Nederland (vóór transport) en in Vianen (na aflevering)

Algemeen: Er is geen gestructureerd overzicht van mogelijke 'black swan' events (bijv. sluiten van het Chinese luchtruim), incl. bijbehorende noodplannen/mitigatie

Stelsysteemoverzicht incl. belangrijkste actoren en processen

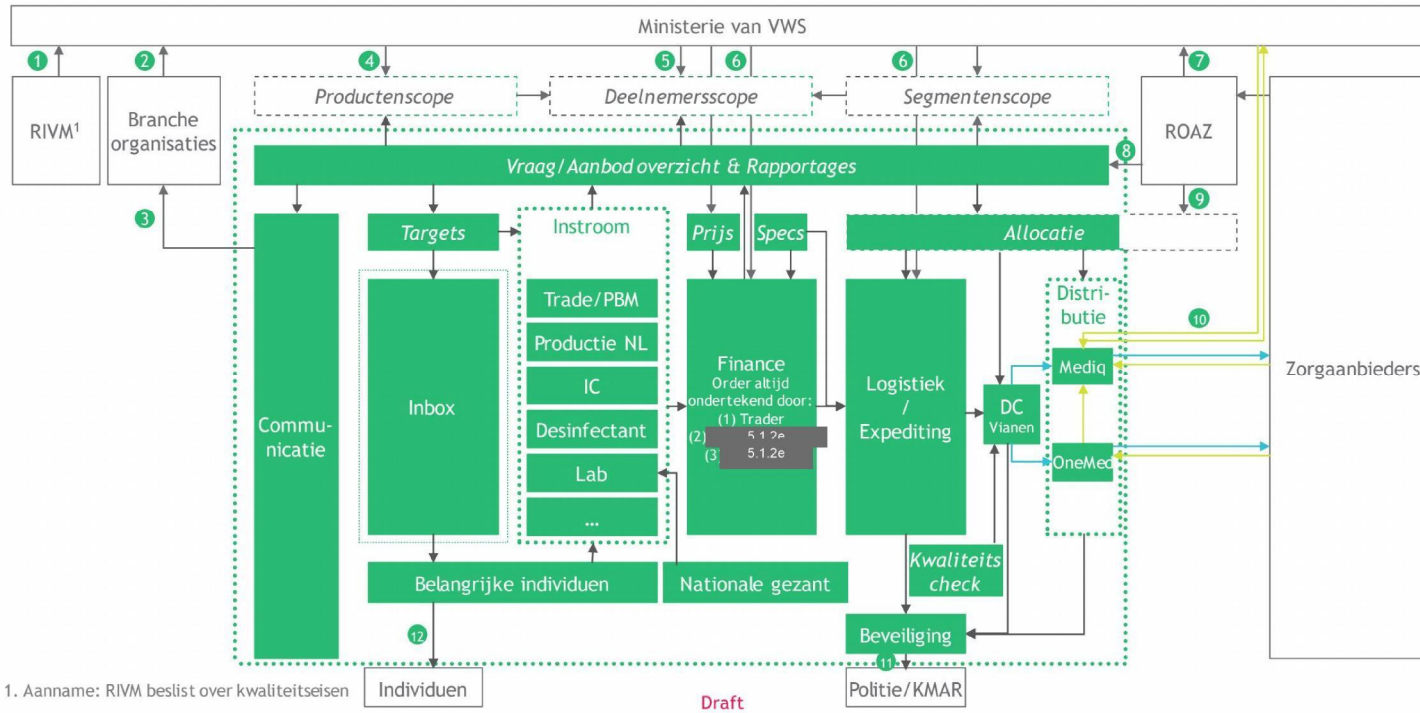
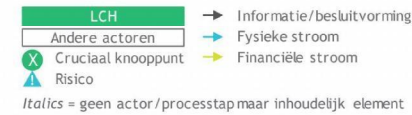

Copyright © 2020 by Boston Consulting Group. All rights reserved.

12 cruciale knooppunten in het proces met betrokkenheid van verschillende partijen

- 1 **RIVM & VWS**—RIVM bepaalt kwaliteitskaders en heeft frequent contact met het Ministerie om de laatste (wetenschappelijk) inzichten/beleid te delen (en direct met LCH waar nodig)
- 2 **Brancheorganisaties & VWS**—VWS heeft op frequente basis input nodig van de brancheorganisaties over de impact van het LCH en de benodigde aanpassingen in de productenscope
- 3 **LCH communicatie & Brancheorganisaties**—LCH informeert brancheorganisaties over de voortgang en stand van zaken qua vraag en aanbod en hoopt hierbij duidelijkheid en comfort te geven
- 4 **VWS & Productenscope**—VWS en LCH kunnen beiden wijzigingen in de productenscope voorstellen. VWS beslist over de productenscope in nauw overleg met LCH, waarna LCH dit opneemt in productie & inkoop
- 5 **VWS & Deelnemers**—VWS en LCH beslissen gezamenlijk over het toetreden van nieuwe deelnemers aan het LCH op basis van de productenscope
- 6 **VWS & LCH (finance/distributie)**—VWS koopt direct producten in en informeert LCH hierover, waarna de producten instromen via Finance in de LCH distributie
- 7 **ROAZen & VWS**—VWS belist over segmentenscope o.b.v. input ROAZen en afstemming LCH over de behoefte van segmenten. ROAZen koppelen de geplande allocatie en voortgang van de uitlevering terug naar VWS
- 8 **ROAZen & LCH (vraag/aanbod)**—ROAZen geven input aan het LCH vraag/aanbod overzicht met de vraag naar producten van zorgaanbieders in hun regio
- 9 **ROAZen & LCH (allocatie)**—ROAZen en LCH moeten gezamenlijk tot een allocatie komen. NB: nog onduidelijk wie de aanvraag in kaart brengt, de allocatie voorstelt en de allocatie goedkeurt
- 10 **VWS & Mediq**—VWS keert een voorschot uit aan Mediq voor te verwachten uitgaven. Na betaling van zorgaanbieders en verrekening met OneMed betaalt Mediq een eventueel overschot terug aan het Ministerie
- 11 **LCH (beveiliging) & Politie/KMAR**—Team beveiliging communiceert met de Politie & KMAR omtrent de beveiliging van de gehele distributieketen (incl. Vianen en Mediq/OneMed)
- 12 **LCH (belangrijke individuen) & individuen**—LCH behandelt leads van belangrijke individuen (CEOs, BNers) en koppelt op een juiste manier de uitkomsten terug

Draft

Disclaimer

The services and materials provided by Boston Consulting Group (BCG) are subject to BCG's Standard Terms (a copy of which is available upon request) or such other agreement as may have been previously executed by BCG. BCG does not provide legal, accounting, or tax advice. The Client is responsible for obtaining independent advice concerning these matters. This advice may affect the guidance given by BCG. Further, BCG has made no undertaking to update these materials after the date hereof, notwithstanding that such information may become outdated or inaccurate.

The materials contained in this presentation are designed for the sole use by the board of directors or senior management of the Client and solely for the limited purposes described in the presentation. The materials shall not be copied or given to any person or entity other than the Client ("Third Party") without the prior written consent of BCG. These materials serve only as the focus for discussion; they are incomplete without the accompanying oral commentary and may not be relied on as a stand-alone document. Further, Third Parties may not, and it is unreasonable for any Third Party to, rely on these materials for any purpose whatsoever. To the fullest extent permitted by law (and except to the extent otherwise agreed in a signed writing by BCG), BCG shall have no liability whatsoever to any Third Party, and any Third Party hereby waives any rights and claims it may have at any time against BCG with regard to the services, this presentation, or other materials, including the accuracy or completeness thereof. Receipt and review of this document shall be deemed agreement with and consideration for the foregoing.

BCG does not provide fairness opinions or valuations of market transactions, and these materials should not be relied on or construed as such. Further, the financial evaluations, projected market and financial information, and conclusions contained in these materials are based upon standard valuation methodologies, are not definitive forecasts, and are not guaranteed by BCG. BCG has used public and/or confidential data and assumptions provided to BCG by the Client. BCG has not independently verified the data and assumptions used in these analyses. Changes in the underlying data or operating assumptions will clearly impact the analyses and conclusions.

Draft



bcg.com

Draft